

ACC SERIES

ACC50-60-70-80-100D

ANDINO



ESPECIFICACIONES

ACC50-60-70D

General	1	Fabricante	MEGALIFT																	
	2	Modelo	ACC50D	ACC60D	ACC70D	ACC50D	ACC60D	ACC70D	ACC50D	ACC60D	ACC70D	ACC50D	ACC60D	ACC70D						
	3	Tipo de potencia	Diesel																	
Características y dimensiones	4	Capacidad nominal	Kg	5000	6000	7000	5000	6000	7000	5000	6000	7000	5000	6000	7000					
	5	Centro de carga	mm	600																
	6	Altura de elevación	mm	3000																
	7	Altura de elevación libre	mm	130																
	8	Tamaño de la horquilla	L×W×T	mm	1220×150×55	1220×150×60	1220×150×65	1220×150×55	1220×150×60	1220×150×65	1220×150×60	1220×150×65	1220×150×55	1220×150×60	1220×150×65					
	9	Rango de inclinación del mástil	F/R F/R	deg	6/12															
	10	Voladizo de la horquilla (desde el centro de la rueda hasta la cara de la horquilla)	mm	635																
	11	Voladizo trasero	mm	700	810	770	700	770	770	700	770	770	700	770	770					
	12	Dimensiones Generales	Longitud hasta la cara de la horquilla	mm	3480	3590	3590	3480	3590	3590	3480	3590	3590	3480	3590					
	13		Ancho total	mm	1995															
	14		Altura del mástil bajado	mm	2510															
	15		Altura del mástil extendido	mm	4429															
	16		Altura del mástil superior	mm	2430															
	17	Radio de giro (exterior)	mm	3330	3480	3480	3330	3480	3480	3330	3480	3480	3330	3440	3480					
	18	Ancho mínimo del pasillo de aptado en ángulo recto (agregue la longitud de la carga y el espacio libre)	mm	4068	4218	4218	4068	4218	4218	4068	4218	4218	4068	4218	4218					
	Rendimiento	19	Velocidad	Km/h	26															
		20	Elevación (carga completa)	mm/sec	500/380	500/340	500/330	500/380	500/340	500/330	500/380	500/340	500/330	500/380	500/380	500/380				
		21		Máxima fuerza de tracción (carga completa)	N	42000	42000	52000	42000	42000	52000	42000	42000	52000	42000	42000				
22		Capacidad máxima de pendiente (carga completa)	%	20																
Chasis	23	Neumáticos	Delantero	8.25-15-14PR																
	24		Trasero	8.25-15-14PR																
	25	Banda de rodadura	Delantero	1470																
	26		Trasero	1700																
	27	Distancia entre ejes	mm	2250																
	28	Distancia al suelo	Mástil (sin carga o con carga completa)	200/160																
	29		Bastidor (sin carga o con carga completa)	240/200																
Peso	30	Peso propio	Kg	8000	8650	9050	8000	8650	9050	8000	8650	9050	8000	8650	9050					
	31	Distancia al suelo	Carga completa	Delantero	10660	12452	13642	10660	12452	13642	10660	12452	13642	10660	12452	13642				
	32			Trasero	2340	2198	2028	2340	2198	2028	2340	2198	2028	2340	2198	2028				
	33		Sin carga	Delantero	2800	3028	3168	2800	3028	3168	2800	3028	3168	2800	3028	3168				
	34			Trasero	5200	5622	5882	5200	5622	5882	5200	5622	5882	5200	5622	5882				
35																				
Potencia y transmisión	36	Batería	Voltaje / capacidad	24/80																
	37	Motor	Modo	S6S-T				QSF3-8				6BG332				6BG1				
	38		Fabricante	Mitsubishi				Cummins				ISUZU								
	39		Potencia nominal/r.p.m	kw	63.9/2300				86/2200				85/2200				82.3/2000			
	40		Par nominal/r.p.m	N.m	285/1700				470/1320				450/1400-1800				416/1400-1600			
	41		N.º de cilindros	6																
	42		Diámetro*carrera	mm	94*120				102x115				102x118				105/125			
	43		Cilindrada	cc	4996				3757				5785				6494			
	44		Capacidad del tanque de combustible	L	140				140				140				140			
	45		Transmisiones	Fabricante	OEM															
46	Tipo			Powershift																
47	Escenario	FWD/RVS		2/2																
48	Presión de funcionamiento	Mpa	19																	

1. Elevación especial disponible. Para más información, póngase en contacto con nosotros.

2. Accesorio disponible.

3. Las especificaciones de la tabla corresponden únicamente a los modelos estándar. Para más información, póngase en contacto con nosotros.

4. Las especificaciones están sujetas a cambios sin previo aviso.

ESPECIFICACIONES

ACC80-100D

		MEGALIFT								
General	1	Fabricante								
	2	Modelo	ACC80D	ACC100D	ACC80D	ACC100D	ACC80D	ACC100D		
	3	Tipo de potencia	Diesel							
	4	Capacidad nominal	Kg	8000	10000	8000	10000	8000	10000	
	5	Centro de carga	mm	600						
Características y dimensiones	6	Altura de elevación	mm	3000						
	7	Altura de elevación libre	mm	200						
	8	Tamaño de la horquilla	L×W×T	mm	1520×160×75	1520×160×80	1520×160×75	1520×160×80	1520×160×75	1520×160×80
	9	Rango de inclinación del mástil	F/R F/R	deg	6/12					
	10	Voladizo de la horquilla (desde el centro de la rueda hasta la cara de la horquilla)	mm	728						
	11	Voladizo trasero	mm	680	700	680	700	680	700	
	12	Dimensiones Generales	Longitud hasta la cara de la horquilla	mm	3950	4250	3950	4250	3950	4250
	13		Ancho total	mm	2245					
	14		Altura del mástil bajado	mm	2850					
	15		Altura del mástil extendido	mm	4420					
	16		Altura del mástil superior	mm	2560					
	17	Radio de giro (exterior)	mm	3700	4050	3700	4050	3700	4050	
	18	Ancho mínimo del pasillo de apilado en ángulo recto (agregue la longitud de la carga y el espacio libre)	mm	4580	4950	4580	4950	4580	4950	
Rendimiento	19	Velocidad	Desplazamiento (sin carga)	Km/h	25					
	21		Elevación (carga completa)	mm/sec	480/350	390/340	480/350	390/340	480/350	390/340
	22	Máxima fuerza de tracción (carga completa)	N	58000	61000	58000	61000	58000	61000	
	23	Capacidad máxima de pendiente (carga completa)	%	20						
Chasis	24	Neumáticos	Delantero	mm	4x900-20-14PR					
	25		Trasero	mm	2x900-20-14PR					
	26	Banda de rodadura	Delantero	mm	1600					
	27		Trasero	mm	1700					
	28	Distancia entre ejes	mm	2500	2800	2500	2800	2500	2800	
	29	Distancia al suelo	Mástil (sin carga o con carga completa)		240/190					
30		Bastidor (sin carga o con carga completa)		350/340						
Peso	31	Peso propio	Kg	11050	12900	11050	12900	11050	12900	
	32	Distancia al suelo	Carga completa	Delantero	17200	20900	17200	20900	17200	20900
	33			Trasero	1850	1960	1850	1960	1850	1960
	34		Sin carga	Delantero	4900	6260	4900	6260	4900	6260
	35			Trasero	6150	6640	6150	6640	6150	6640
Potencia y transmisión	36	Batería	Voltaje / capacidad	V/AH	24/80					
	37	Motor	Modo		6BG332		QSF3-8		6BG1	
	38		Fabricante		CHAO CHAI		Cummins		ISUZU	
	39		Potencia nominal/r.p.m	kw		85/2200		86/2200		82.3/2000
	40		Par nominal/r.p.m	N.m		450/1400-1800		470/1320		416/1400-1600
	41		N.º de cilindros			6		4		6
	42		Diámetro*carrera	mm		102×118		102x115		105/125
	43		Cilindrada	cc		5785		3757		6494
	44		Capacidad del tanque de combustible	L		160		160		160
	45	Transmisiones	Fabricante		OEM					
	46		Tipo		Powershift					
	47		Escenario	FWD/RVS		2/2				
48	Presión de funcionamiento	Mpa		20.5						

1. Elevación especial disponible. Para más información, póngase en contacto con nosotros.

2. Accesorio disponible.

3. Las especificaciones de la tabla corresponden únicamente a los modelos estándar. Para más información, póngase en contacto con nosotros.

4. Las especificaciones están sujetas a cambios sin previo aviso.

Mástil 5.0/6.0/7.0T: (neumático)

Tipo	Modelo	Altura máxima de la horquilla mm	Altura total				Elevación libre		Voladizo delantero mm	Rango de inclinación		Capacidad		
			Bajado mm	Extendido		Sin respaldo mm	Con respaldo mm	FWD Deg		BWD Deg	Capacidad de carga a 600 mm			
				Sin respaldo mm	Con respaldo mm						5.0t kg	6.0t kg	7.0t kg	
														5.0t kg
Mástil de visión amplia	ACC30	3000	2510	4000	4430	130	130	635	6	12	5000	6000	7000	
	ACC33	3300	2660	4200	4730	130	130	635	6	12				
	ACC35	3500	2760	4500	4930	130	130	635	6	12				
	ACC40	4000	3020	5000	5430	130	130	635	6	12				
	ACC45	4500	3310	5500	5930	130	130	635	6	6				
	ACC50	5000	3560	6000	6430	130	130	635	6	6				
Mástil de 2 etapas con visión amplia	ACC30	3000	2480	4000	4430	1545	1090	635	6	12	5000	6000	—	
	ACC33	3300	2630	4300	4730	1695	1240	635	6	12				
	ACC35	3500	2730	4500	4930	1795	1340	635	6	12				
	ACC40	4000	3030	5000	5430	2095	1640	635	6	12				
Mástil de 3 etapas con visión amplia	ACC45	4500	2650	5455	5850	1670	1285	680	6	6	4500	5500	6500	
	ACC48	4800	2765	5755	6150	1785	1390	680	6	6				
	ACC50	5000	2830	5955	6350	1850	1455	680	3	6				
	ACC40	5400	2965	6455	6850	1985	1590	680	3	6				
	ACC60	6000	3165	6955	7350	2185	1790	680	3	6				

Mástil 8.0/10.0T: (neumático)

Tipo	Modelo	Altura máxima de la horquilla mm	Altura total			Elevación libre		Voladizo delantero		Rango de inclinación		Capacidad	
			Bajado mm	Extendido		Sin respaldo mm	Con respaldo mm	8.0t mm	10.0t mm	FWD Deg	BWD Deg	Capacidad de carga a 600 mm	
				Con respaldo mm	8.0t kg							10.0t kg	
Mástil de visión amplia	ACC30	3000	2920	4470	210	210	728	728	6	12	8000	10000	
	ACC33	3300	3070	4770	210	210	728	728	6	12			
	ACC35	3500	3170	4970	210	210	728	728	6	12			
	ACC40	4000	3470	5470	210	210	728	728	6	12			
	ACC45	4500	3720	5970	210	210	728	728	6	12			
	ACC50	5000	3970	6470	210	210	728	728	6	6			
Mástil de 3 etapas con visión amplia	ACC55	5500	4270	6970	210	210	728	728	6	6	7200	8500	
	ACC45	4500	2900	6010	1380	1380	768	768	6	6	7200	7800	
	ACC48	4800	3000	6310	1480	1480	768	768	6	6	7000	7650	
	ACC50	5000	3065	6510	1545	1545	768	768	6	6	6300	7500	
	ACC54	5400	3255	6910	1735	1735	768	768	3	6	6500	7200	
	ACC60	6000	3455	7510	1935	1935	768	768	3	6	6000	6000	

GRÁFICO DE CAPACIDADES NOMINALES Y CENTROS DE CARGA



GRÁFICO DE CAPACIDADES NOMINALES Y CENTROS DE CARGA



GRÁFICO DE CAPACIDADES NOMINALES Y CENTROS DE CARGA

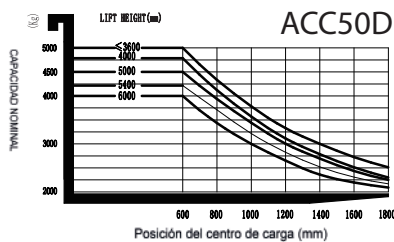

GRÁFICO DE CAPACIDADES NOMINALES Y CENTROS DE CARGA

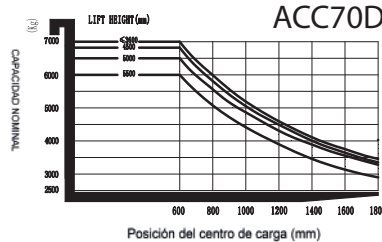

GRÁFICO DE CAPACIDADES NOMINALES Y CENTROS DE CARGA

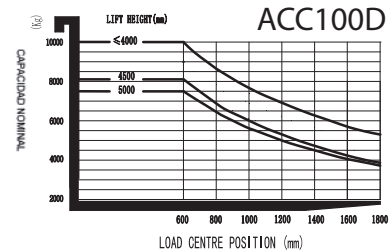

Montacargas 5.0-7.0 T

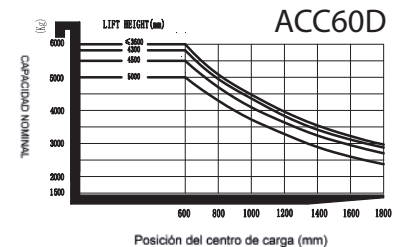
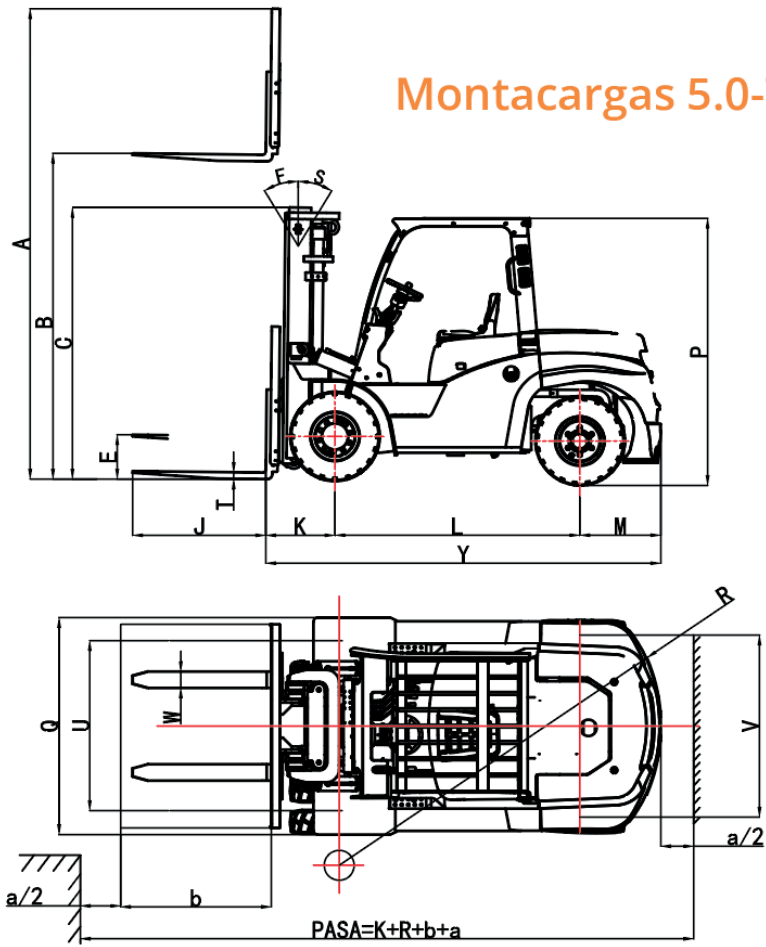

Montacargas 8.0-10.0 T

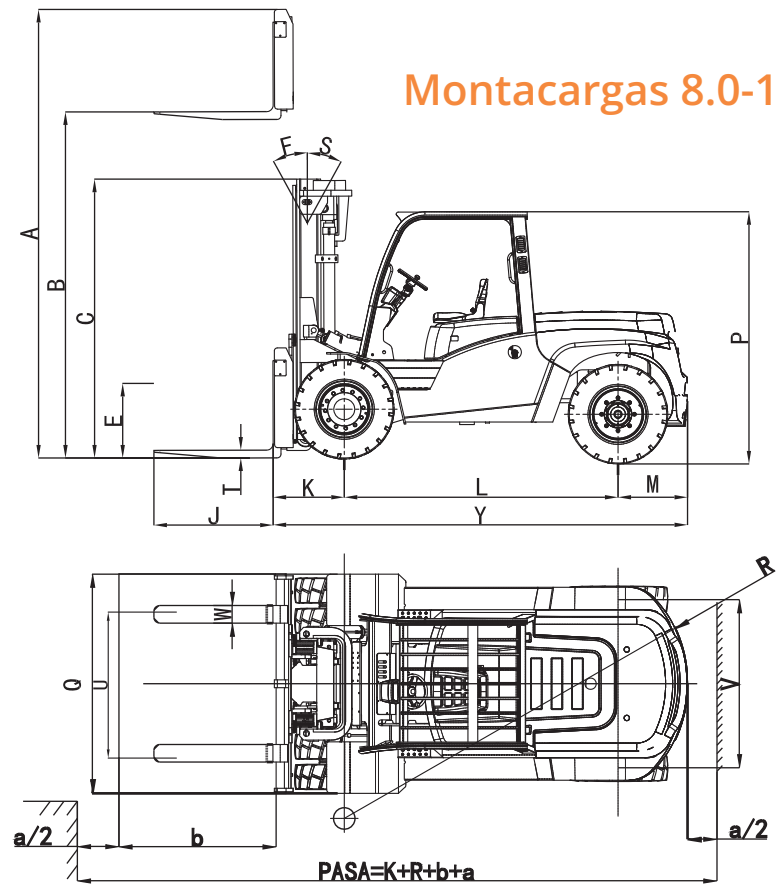



Opciones

Opciones	ACC50D	ACC60D	ACC70D	ACC80D	ACC100D	
1	Longitud de la horquilla	○	○	○	○	○
2	Extensión de la horquilla	○	○	○	○	○
3	Horquilla plegada	○	○	○	○	○
4	Posicionador de horquilla	○	○	○	○	○
5	Motor importado	○	○	○	○	○
6	Sistema de escape de montaje alto	○	○	○	○	○
7	Filtro de aire doble	○	○	○	○	○
8	Neumático macizo	○	○	○	○	○
9	Neumático que no deja marcas	○	○	○	○	○
10	Protección superior de altura especial	○	○	○	○	○
11	Capota impermeable de protección superior	●	●	●	●	●
12	Mástiles de diferentes alturas de elevación	○	○	○	○	○
13	Accesorio	○	○	○	○	○
14	Cabina	○	○	○	○	○
15	Calefacción	○	○	○	○	○
16	Ventana delantera con limpiaparabrisas	○	○	○	○	○
17	Ventana trasera con limpiaparabrisas	○	○	○	○	○
18	Cabina sin puertas laterales	●	●	●	●	●
19	Luz de trabajo delantera LED	●	●	●	●	●
20	Luz de trabajo trasera LED	○	○	○	○	○
21	Extintor de incendios	○	○	○	○	○
22	Asiento de lujo (suspensión completa)	○	○	○	○	○
23	Interruptor del asiento	●	●	●	●	●
24	Luz de advertencia debajo de la cubierta del motor	○	○	○	○	○
25	Alfombrilla aislante	○	○	○	○	○
26	Sistema OPS	○	○	○	○	○
27	Carro y respaldo especiales	○	○	○	○	○
28	VENTILADOR	○	○	○	○	○

Nota: ● Opción ○ Estándar — NA

Montacargas 5.0-7.0 T



Montacargas 8.0-10.0 T

